



# CÓMO: LAVAR PAREDES

## HERRAMIENTAS



Mango de ajuste rápido,  
de su elección



Plumero de  
cabeza flexible



Armazón de ajuste  
rápido de 27,9 cm  
(11") ó 45,7 cm (18")



Aviso de  
seguridad

Paño para  
pared/escalera  
de 27,9 cm (11")  
o



Paño para fregar  
de 45,7 cm (18")  
o



Paño para  
desempolvar de  
45,7 cm (18")

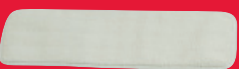

Cubeta para  
estrujar • Q900-88



Cubeta con  
estrujador a pedal  
Q920

Solución de limpieza de su elección

## CONSEJOS

- Para obtener mejores resultados, use un mango ajustable con un armazón y paños pequeños, que le darán un mayor alcance y control.
- Siga todos los procedimientos de seguridad establecidos.
- Utilice el equipo de protección personal adecuado (anteojos, guantes, etc.).

## PREPARACIÓN DE LA PARED

Antes de comenzar a lavar las paredes, quíteles el polvo desde el techo, comenzando por la esquina más alejada de la habitación. Si es necesario, use un mango ajustable para alcanzar toda la pared.

Desempolva la habitación, comenzando por arriba y avanzando siempre hacia la puerta.

## PROCEDIMIENTO PARA LAVAR PAREDES

- 1 Una el mango del trapeador al armazón.
  - 2 Coloque un paño húmedo limpio en el suelo, con el lado blanco hacia arriba.
  - 3 Centre el armazón de ajuste rápido sobre el paño y deslícelo para sujetar el paño con el sistema de gancho y bucle.
  - 4 Llene la cubeta hasta el nivel deseado con el volumen recomendado de agua y solución de limpieza.
  - 5 Sumerja el trapeador de microfibras, plano, en la cubeta y ajuste la cubeta en la ubicación deseada usando el mango del trapeador.
  - 6 Coloque el aviso de seguridad en el suelo.
  - 7 Levante el trapeador, pasándolo de la cubeta al estrujador y estruje hasta que tenga la humedad deseada. No se debe mover la cubeta. Gire el paño 180° y estruje el otro lado para evitar escurrimientos. También puede usar la cubeta con estrujador a pedal.
  - 8 Comenzando desde el techo, en la esquina más alejada de la habitación, limpie las paredes con movimientos verticales, largos y uniformes. Extienda los movimientos ligeramente para asegurarse de cubrir toda la superficie.
- Trabajando siempre hacia atrás, en dirección a la puerta, repita los pasos 7 y 8, las veces que sea necesario para terminar el trabajo. Nota: Cambie el paño cuando esté demasiado sucio para limpiar.
- 10 Para vaciar la cubeta, vierta el contenido en el desagüe del piso usando la válvula giratoria que se encuentra en la parte posterior, o vacíe el contenido en el lavabo usando una de las esquinas delanteras como vertedero de la misma.
  - 11 Enjuague el paño con agua limpia y séquelo, o retírelo del armazón para lavarlo con uno de dos métodos.
  - 12 Método N° 1: Usando un bucle sobre el paño, retírelo del sistema de sujeción de gancho y bucle del armazón. Lave o seque el paño, según se requiera.
  - 13 Método N° 2: Pise el borde del armazón para los paños con el pie izquierdo y el borde del paño con el pie derecho. Jale el armazón hacia arriba y el paño se desprenderá del sujetador de gancho y bucle. Recoja el paño sucio girándolo 90° y tome el centro del paño con el armazón para levantarlo. Ahora que el paño queda doblado a la mitad, lo puede retirar fácilmente del armazón para meterlo en la bolsa de trapos sucios.
  - 14
  - 15

CONTINUACIÓN

# CÓMO: lavar paredes

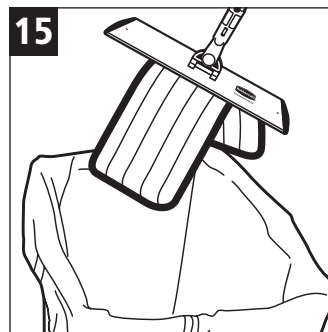
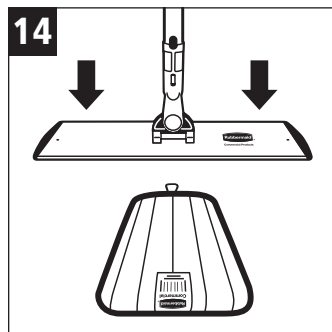
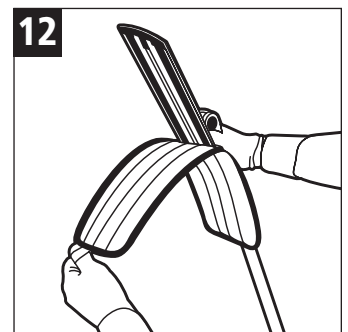
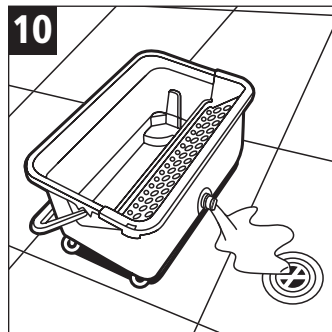
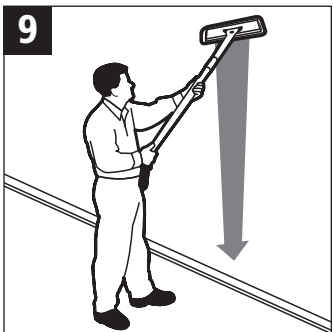
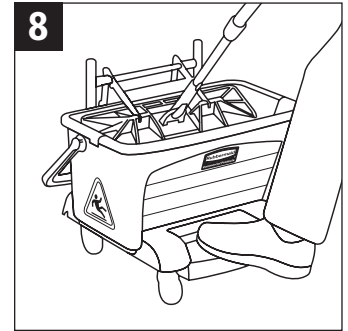
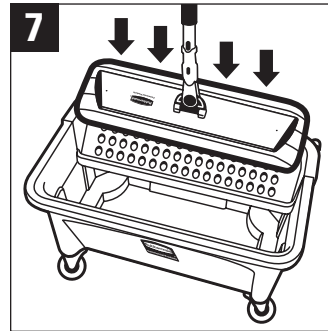
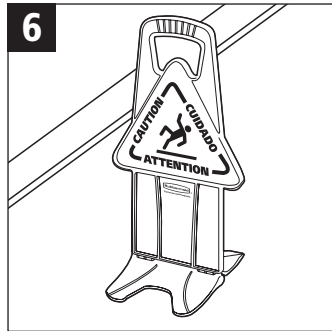
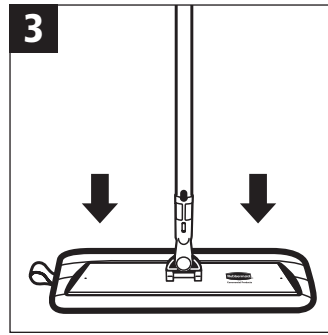
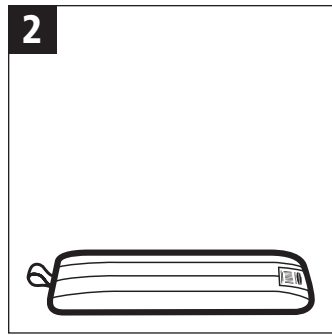
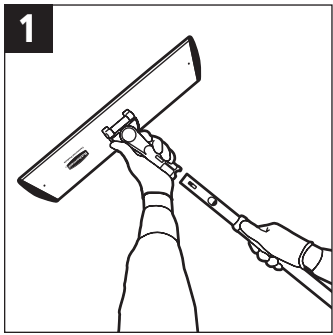

Servicio de Atención al Cliente: 1-800-347-9800  
www.rubbermaidcommercial.com

03/06 MP 10M SM670-1 SPANISH  
©2006 de Rubbermaid Commercial Products LLC  
3124 Valley Avenue, Winchester, VA 22601

Trabajar con inteligencia.

